

Novità/News/Neuheit/  
Nouveauté 2024

Cassina LAB

Designed by

Michael Anastassiades, 2024

ITA

L'ispirazione: i gesti esatti ed eleganti del pattinaggio artistico. La forma, un ossimoro, di materiali e spessori. Flutz è l'unione perfettamente risolta tra una struttura rigida e geometrica e una seduta morbida e invitante. Secondo progetto firmato da Michael Anastassiades per Cassina, Flutz è una sedia in doppia versione, con o senza braccioli. Questi ultimi sono costituiti da due sottili lastre in alluminio parallele unite da traversi, sui quali poggia una piastra invisibile che ha la funzione sia di rendere saldo il basamento sia di sostenere il sedile, che sembra così sospeso. La versione senza braccioli è invece disponibile in due varianti, una con schienale basso e l'altra con schienale alto. Rivestita in pelle o in tessuto amovibile, la seduta garantisce un appoggio solido e comodo grazie alla scocca avvolta da una morbida imbottitura custodita in una fodera in ovatta di PET riciclato. Grazie al lavoro di Cassina LAB, gli elementi della sedia sono stati progettati in un'ottica di circolarità per essere disassemblati e riciclati al termine del ciclo di vita del prodotto. Questo comprende l'imbottitura che si separa dalla fodera grazie alla zip inserita all'interno e la struttura metallica in finitura opaca. Confortevole ed elegante, Flutz si coordina perfettamente con il tavolo Ordinal, sempre a firma del designer cipriota, completando la sua proposta per l'area dining.

DEU

Die Inspiration: Die präzisen und eleganten Gesten des Eiskunstlaufs. Die Form, ein Oxymoron von Materialien und Dicken. Flutz ist die perfekt gelöste Verbindung eines starren und geometrischen Gestells mit einer weichen und einladenden Sitzfläche. Das zweite Projekt, das Michael Anastassiades für Cassina entworfen hat, ist der Stuhl Flutz, der in zwei Versionen mit und ohne Armlehnen erhältlich ist. Die Armlehnen bestehen aus zwei dünnen, parallelen Aluminiumplatten, die durch Querstreben verbunden sind und auf denen eine unsichtbare Platte aufliegt, deren Aufgabe es ist, dem Untergestell Stabilität zu verleihen und die Sitzfläche zu stützen, die zu schweben scheint. Die Version ohne Armlehnen ist in zwei Ausführungen erhältlich, einer mit niedriger Rückenlehne und einer mit hoher Rückenlehne. Die Sitzfläche mit abnehmbarem Bezug aus Leder oder Stoff garantiert mit ihrer Sitzschale mit weicher Polsterung in einem Futter aus Polyesterwatte aus recyceltem PET für ein stabiles und bequemes Sitzen. Dank der von Cassina LAB geleisteten Arbeit, wurden die Teile des Stuhls mit Blick auf die Kreislaufwirtschaft entworfen und lassen sich am Ende der Lebenszeit des Möbels auseinanderbauen und recyceln. Das umfasst die Polsterung, die sich mit einem darin befindlichen Reißverschluss vom Futter trennen lässt, und das Metallgestell mit matter Oberfläche. Flutz ist nicht nur bequem und elegant, sondern passt perfekt zum Tisch Ordinal, der ebenfalls vom zyprischen Designer entworfen wurde und seine Einrichtungsvorschläge für den Dining-Bereich vervollständigt.

ENG

Inspiration: the precise, elegant movements of figure skating. Form, an oxymoron of materials and thicknesses. Flutz is the perfect union between a rigid, geometric structure and a soft, inviting seat. The second project by Michael Anastassiades for Cassina, Flutz is a chair in two versions, with or without armrests. The armrests are composed of two thin parallel aluminium sheets joined by crosspieces, resting upon them is an invisible plate engineered to stabilize the base and support the seat which, thus, appears to be suspended. The chair without armrests, instead, is available in two versions, one with a low backrest and the other with a high backrest. Upholstered in leather or fabric, the chair ensures sturdy yet comfortable support, thanks to the shell wrapped in soft padding encased in a slipcover made of recycled PET wadding. Through the work carried out by Cassina LAB, with an eye to circularity, the various parts of the chair were designed to be disassembled and recycled at the end of its life cycle. This includes the padding (that can be separated from the slipcover thanks to an internal zipper) and the metal structure with matte finish. Comfortable and elegant, Flutz pairs perfectly with the Ordinal table, also by the Cyprian designer, rounding out his range of dining products.

FRA

L'inspiration : les gestes précis et élégants du patinage artistique. La forme : un oxymore de matériaux et d'épaisseurs. Flutz allie à merveille une structure rigide et géométrique et une assise douce et invitante. Deuxième projet signé Michael Anastassiades pour Cassina, Flutz est une chaise déclinée en deux versions : avec ou sans accoudoirs. Ces derniers sont constitués de deux fines plaques d'aluminium parallèles reliées par des traverses, sur lesquelles repose une plaque invisible dont la fonction est à la fois de solidifier le piétement et de soutenir l'assise, qui semble ainsi suspendue. La version sans accoudoirs, quant à elle, est disponible en deux variantes : l'une avec un dossier bas et l'autre avec un dossier haut. Recouverte de cuir ou de tissu amovible, l'assise assure un soutien solide et confortable grâce au rembourrage moelleux, maintenu dans une housse en ouate de PET recyclé qui enrobe la coque. Grâce au travail de Cassina LAB, les éléments de la chaise ont été conçus dans une perspective de circularité pour pouvoir être désassemblés et recyclés à la fin du cycle de vie du produit. Cela inclut le rembourrage qui se sépare de la housse grâce à une fermeture à glissière insérée à l'intérieur et la structure en métal dans une finition mate. Élégante et confortable, Flutz se coordonne avec la table à manger Ordinal qui porte également la signature du créateur chypriote, complétant ainsi sa proposition pour la salle à manger.



a



b



c



## Struttura

- Fianchi, maniglie e traversi orizzontali in alluminio verniciato nelle finiture presenti a listino.
- Scocca in multistrato di legno.
- Piastra di unione in acciaio verniciato nero.
- Imbottitura
- In poliuretano rivestita da fodera in ovatta di PET riciclato.

## Structure

- Side pieces, handles and horizontal crosspieces in painted aluminium, in the finishes shown on the price list.
- Shell in plywood.
- Assembly plate in steel painted black.
- Padding
- Polyurethane encased in a slipcover in recycled PET wadding.

## Gestell

- Seitenteile, Armlehnen und Querstreben aus lackiertem Aluminium in den Oberflächen nach Vorgabe der Preisliste.
- Sitzschale aus Sperrholz.
- Verbindungsplatte aus Stahl mit Lackierung in Schwarz.
- Polsterung
- PU-Schaum mit Futter aus Polyesterwolle aus recyceltem PET.

## Structure

- Flancs, poignées et traverses horizontales en aluminium peint dans les finitions figurant dans la liste des prix.
- Coque en bois multiplis.
- Plaque de connexion en acier peint en noir.
- Rembourrage
- En polyuréthane recouvert d'une housse en ouate de PET recyclé.

498 A1 A2 A3 A4 A5 A6

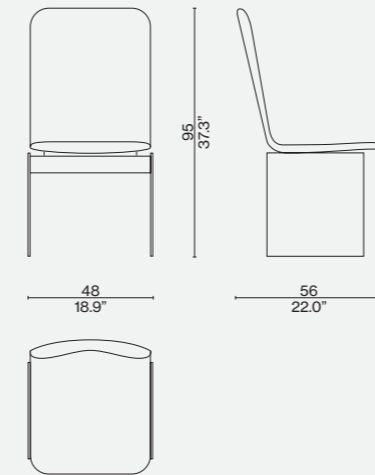

498 B1 B2 B3 B4 B5 B6

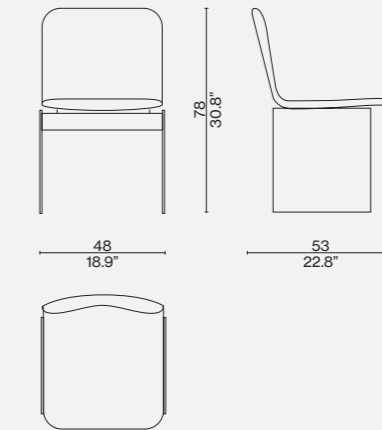

498 01 02 03 04 05 06

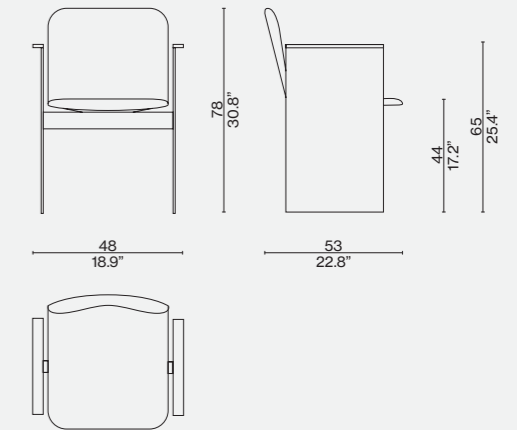
Finiture/Finishes/  
Ausführungen/Finitions

a

Alluminio spazzolato laccato/brushed lacquered aluminium/gebürstetes, lackiertes Aluminium/aluminium peint brossé Verde. Verde oliva 13L584



b

Alluminio spazzolato laccato/brushed lacquered aluminium/gebürstetes, lackiertes Aluminium/aluminium peint brossé Blu oceano. Lincoln Blu cobalto 13L585



c

Alluminio verniciato antracite opaco/Mat anthracite painted aluminium/Aluminium anthrazitgrau matt lackiert/Aluminium teinté anthracite mat – Luxor 13L029

