

Designed by
Toshiyuki Kita, 2000



Struttura
· Telaio in tubolare d'acciaio dotato di cinghiatura elastica.
· Telaio in tubolare d'acciaio verniciato di colore nero.
Imbottitura
· Poliuretano espanso schiumato a freddo.
· Ovatta in fibra di poliestere resinata accoppiata con vellutino.
Rivestimento
· Tessuto o pelle.
Basamento
· Base a cinque razze in acciaio e poliuretano integrale di colore nero.
· Base a cinque razze in pressofusione d'alluminio, verniciatura di colore grigio metallizzato.
Appoggi a terra
· Ruote in materiale plastico di colore nero.
· Scivoli in materiale plastico di colore nero.

Structure
· Frame in tubular steel with elastic belts.
· Frame in black coated tubular steel.
Upholstery
· Polyurethane foam.
· Resin polyester wadding coupled with light velvet.
Cover
· Fabric or leather.
Base
· Five-star steel base and black polyurethane.
· Five-star die-cast aluminium base, coating with metallic grey color.
Base supports
· Black plastic castors.
· Black plastic sliding supports.

Struktur
· Rahmen aus Stahlrohr, mit elastischen Riemen.
· Rahmen aus Stahlrohr mit schwarzer Lackierung.
Polsterung
· Kalt geschäumter Polyurethanschaum.
· Gehartzte Polyesterfaserwatte, beschichtet mit leichtem Samt.
Bezug
· Stoff oder Leder.
Untergestell
· Fünfarmige Basis aus Stahl und Integral-Polyurethan, Farbe Schwarz.
· Fünfarmige Basis aus Aluminiumdruckguss mit Lackierung Grau-Metallic.
Bodenaufgaben
· Rollen aus schwarzem Kunststoffmaterial.
· Gleiter aus schwarzem Kunststoffmaterial.

Structure
· Cadre en acier tubulaire doté de sangles élastiques.
· Cadre en acier tubulaire peint de couleur noire.
Rembourrage
· Mousse de polyuréthane faite à froid.
· Ouate en fibre de polyester résinée accouplée à un velours léger.
Revêtement
· Tissu ou cuir.
Piètement
· Base à cinq rayons en acier et polyuréthane intégral de couleur noire.
· Base à cinq rayons en aluminium moulé sous pression, peinture de couleur gris métallisé.
Appuis au sol
· Roulettes en matière plastique noire.
· Patins en matière plastique noire.

Aki

Biki

Canta

K06 01

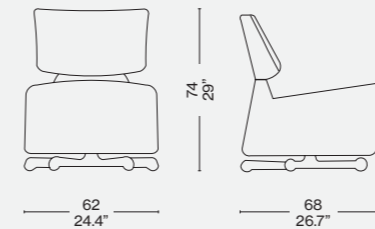

K06 02

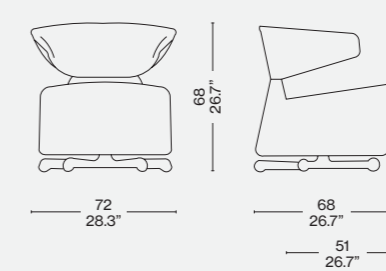

K06 03

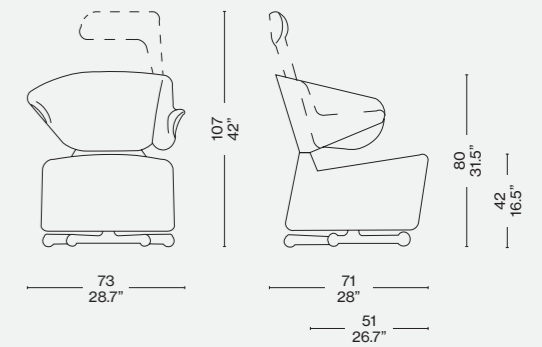

K06 04

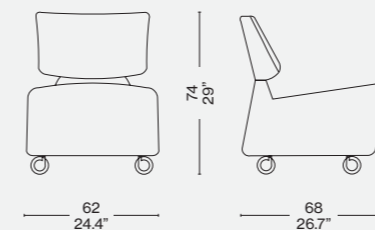

K06 05

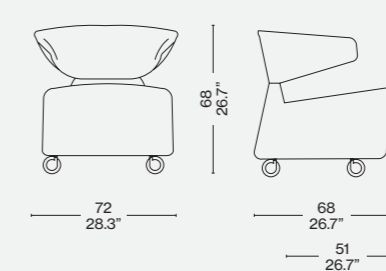

K06 06

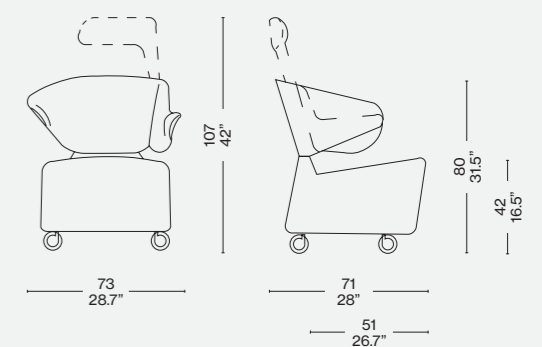

Rivestimento/Upholstery/
Bezug/Revêtement



a

Uni.Mélange 130614

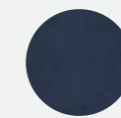

b

Uni.Mélange 130618

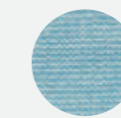

c

Uni.Mélange 130615

ITA

Un progetto che risponde alle esigenze della società moderna e al ritmo di vita nell'era dell'home office, dove gli strumenti tecnologici sono sempre connessi sia in ufficio che a casa. Il design nasce dalla volontà di creare un salotto mobile, caratterizzato da una poltrona confortevole e dinamica, dotata di rotazione a 360 gradi e funzionalità relax. Facilmente posizionabile anche in ambito soft contract, il modello presenta anche un'opzione con doppio bracciolo, di cui uno a geometria variabile che consente l'utilizzo come poggiatesta. Disponibile con rivestimento in pelle e tessuto e nella versione con rotelle.

DEU

Ein Projekt, das den Bedürfnissen der modernen Gesellschaft und dem Lebensrhythmus in der Ära des Home Office gerecht wird, wo technologische Instrumente stets verbunden sind, im Büro wie zu Hause. Das Design entsteht aus dem Willen heraus, ein mobiles Wohnzimmer zu schaffen, das durch einen bequemen und dynamischen Sessel gekennzeichnet ist, der sich um 360 Grad drehen kann und eine Relax-Funktion aufweist. Einfach positionierbar auch im Soft-Objektbereich. Das Modell bietet auch eine Option mit doppelter Armlehne, davon eine mit variabler Geometrie, die die Verwendung als Kopfstütze ermöglicht. Erhältlich mit Bezug aus Leder und Stoff und in der Ausführung mit Rädern.

ENG

A design that responds to the needs of modern-day society and the rhythms of life in the era of the home office, where the technology is "always on", as much in the home as it is in the work space. The objective was to create a mobile sitting-room in the form of a comfortable and dynamic armchair that could swivel through 360 degrees, while also being comfortable. Suited to many contexts, including the "soft contract" setting, this chair is also available with an arm-rest on either side, one of which can serve as a head-rest. Available in either leather or fabric covers, as well on castors.

FRA

Un projet qui répond aux exigences de la société moderne et au rythme de vie dans l'ère du bureau à domicile, où les outils technologiques sont toujours connectés, tant au bureau qu'à la maison. Son design est né du désir de créer un salon mobile, caractérisé par un fauteuil confortable et dynamique offrant une rotation à 360 degrés et une fonctionnalité de détente. Ce modèle facile à positionner, y compris dans le cadre du soft contract, présente aussi une option avec double accoudoir, dont l'un, à géométrie variable, sert aussi d'appui-tête. Disponible avec un revêtement en cuir et en tissu et dans une version avec roulettes.